



Steca Tarom 235, 245, 440

Der Steca Tarom ist ein Solarladeregler speziell zum Einsatz in Telekommunikationsanwendungen oder in Photovoltaik-Hybrid-Systemen.

Eine Vielzahl von interessanten Funktionalitäten erlaubt dem Benutzer die Anpassung des Reglers auf die speziellen Gegebenheiten seines Systems. Anhand der optimierten Steca Ladezustandsberechnung wird das System optimal geregelt und die Akkumulatoren geschützt. Der Steca Tarom Laderegler ist die beste Wahl für Systemgrößen bis zu 2.400 Wp auf drei Spannungsniveaus (12 V, 24 V, 48 V). Optional besteht die Möglichkeit, weitere Geräte wie einen Temperatursensor, einen Datenlogger und eine Fernsteuerung zur optimalen Konfiguration und Überwachung des Systems anzuschließen. Ein integrierter Ah-Zähler versorgt den Benutzer zusätzlich mit Informationen über den Energiehaushalt der Anwendung.

Funktionen

- Ladezustandsberechnung durch Steca AtonIC II (SOC)
- Automatische Anpassung an die Spannungsebene 12 V/24 V
- Optimierte pulswidenmodulierte Hybrid-Regelung
- Standard-, Aktivierungs- und Ausgleichladung
- Lastabschaltung bei 30 % SOC
- Automatische Lastwiedereinschaltung
- Temperaturkompensation
- Erdung auf der Plus-Seite
- Programmierung des Reglers durch 4 Tasten
- Wiederherstellung der Werkseinstellungen möglich
- Nachtlichtfunktion mit PA 15
- Selbsttestfunktion
- Integrierter Energiezähler
- Manueller Lastschalter
- RJ45 Schnittstelle
- Optional: externer Temperatursensor

Zertifikate

- Weltbankzertifikat für Nepal
- Hergestellt in Deutschland
- CE konform
- Hergestellt bei Steca unter ISO 9001 und 14001

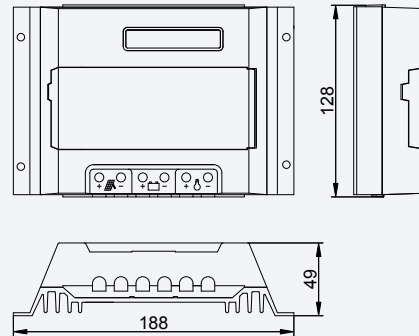

Solarladeregler	Tarom 235	Tarom 245	Tarom 440
Systemspannung	12 V (24 V)		48 V
Max. Eingangsspannung	47 V		82 V
Max. Modulkurzschlussstrom	35 A	45 A	40 A
Max. Laststrom	35 A	45 A	40 A
Max. Eigenverbrauch	14 mA		
Ladeendspannung (float)	13,7 V (27,4 V)		54,8 V
Boostladespannung; 2 h	14,4 V (28,8 V)		57,6 V
Ausgleichsladung; 2 h (deaktiviert für Gel-Akku)	14,7 V (29,4 V)		58,8 V
Wiedereinschaltspannung (SOC/LVR)	> 50 % / 12,6 V (25,2 V)		> 50 % / 50,4 V
Tiefentladeschutz (SOC/LVSD)	< 30 % / 11,1 V (22,2 V)		< 30 % / 44,4 V
Zulässige Umgebungstemperatur	-10 °C ... +60 °C		
Anschlussklemmen (fein- / einzeldrahtig)	16 mm ² / 25 mm ²		
Schutzart	IP 32		
Gewicht	550 g		
Abmessungen L x B x H	188 x 128 x 49 mm		

Technische Daten bei 25 °C / 77 °F

Leistungsbereich

30 A - 45 A

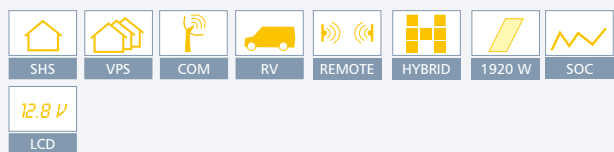

Elektronische Schutzfunktionen

- Schutz vor Überladung der Batterie
- Schutz vor Tiefentladung der Batterie
- Automatische elektronische Sicherung
- Verpolschutz am Moduleingang
- Verpolschutz der Last
- Verpolschutz des Batterieanschlusses
- Verpolschutz des Moduls
- Kurzschlussabsicherung der Last
- Kurzschlussabsicherung des Moduls
- Überspannungsschutz am Moduleingang
- Leerlaufschutz, falls keine Batterie angeschlossen ist
- Verhinderung des Rückstroms in das Modul

Anzeigen

- Zweizeiliges LCD-Display zur Anzeige des SOC, Vbat, aller Ströme, Ah, Warnungen etc.